

# PANNEAU LUMINEUX LED RÉTROÉCLAIRÉ 2X2

Panneau lumineux LED rétroéclairé 2' x 2' | Puissance sélectionnable | CCT sélectionnable

2' x 2' Backlit LED Panel light | Wattage Selectable | CCT Selectable

Parfait application pour vente au détail les magasins, les écoles, des bureaux, marchés et restaurant.

Perfect application for retail stores, schools, offices, markets and restaurant.



## CONSTRUCTION

Cadre solide et durable, peinture préfabriquée blanc mat. fini. Conception de profil mince. Clips de montage intégrés pour barre en T intégrés sur le luminaire. Installation facile.

## ÉLECTRIQUE

Le luminaire est construit avec un pilote universel de la plus haute qualité. tension (120 V-347 V), utilise des LED durables et très efficaces. forfaits.

## CONDUCTEUR

Le conducteur est fixé à l'arrière du panneau ou sur le côté pour éviter mauvaise manipulation pendant l'expédition.

## SYSTÈME OPTIQUE

L'optique rétroéclairée produit un flux lumineux uniforme, lentille diffuseur réduit l'éblouissement et améliore l'efficacité énergétique globale

## ATTÉNUATION

La gradation continue (0-10 V) est livrée en standard

## ÉCONOMIES D'ÉNERGIE

Plus de 50 % d'économies d'énergie par rapport aux luminaires fluorescents traditionnels, les faibles productions de chaleur nécessitent moins d'entretien et de cout fonctionnement

## INSCRIPTION

ETL, DLC, FCC, RoHS, CE

## GARANTIE

Garantie limitée de 5 ans, évaluée à 50 000 heures (voir votre documentation de garantie pour plus d'informations)

## CONSTRUCTION

Durable solid frame, prefabricated paint with matte white finished. Slim profile design. Integrated T-Bar mounting clips built into the fixture. Easy installation.

## ELECTRICAL

Luminaire is built with the highest quality driver that is Universal Voltage (120-347V), uses long lasting, highly-efficient LED packages.

## DRIVER

Driver is fixed on the back of the panel or side to prevent mis-handling during shipment.

## OPTICAL SYSTEM

Back-lit optics produces uniform light output, diffuser lens reduces glare and improve overall energy efficiency.

## DIMMING

Continuous dimming (0-10V) comes standard.

## ENERGY SAVINGS

Over 50% energy savings than traditionally fluorescent fixtures, low heat productions requires less maintenance and operation cost.

## LISTING

ETL Listed, FCC, RoHS, CE

## WARRANTY

5 Years Limited Warranty, Rated for 50,000 hours

(Refer to your warranty documentation for more information.)

PUISSANCE	LUMENS LIVRÉ	EFFICACITÉ
WATTAGE	DELIVERED LUMENS	EFFICIENCY
15W	2025lm	135lm/W
20W	2660lm	133lm/W
25W	3250lm	130lm/W
30W	3810lm	127lm/W
40W	5000lm	125lm/W

Based on 5000K, 80 CRI. Actual lumens may vary.

## SPÉCIFICATION TECHNIQUE

## TECHNICAL SPECIFICATION

CTT		3500K/4000K/5000K/5700K/6500K
Puissance	WATTAGE	15W/20W/25W/30W/40W
	CRI	80+
Atténuation	DIMMABLE	0-10V dimming
Tension d'entrée	VOLTAGE	120V-347V
POUVOIR FREQUENCE	POWER FREQUENCY	50/60HZ
POUVOIR FACTEUR	POWER FACTOR	>0.9
	THD	≤20%
DRIVER EFFICIENCY	DRIVER EFFICIENCY	>85%
NOTATION	RATING	IP40,Suitable for damp locations
GARANTIE	WARRANTY	5 years limited
GRANDEUR	SIZE	2' X 2'



DEVANT / FRONT



ARRIERE / BACK

CCT Sélectif / Selective

5CCT



Puissance Sélectif  
Wattage Selective

5 Puissance / Wattage

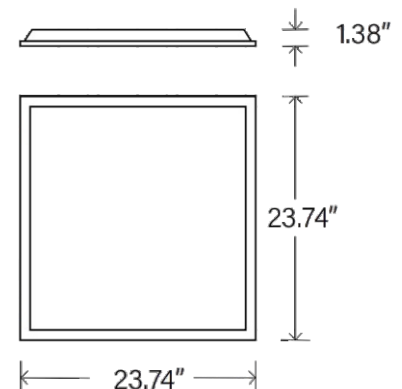

www.lightingqueen.ca

info@lightingqueen.ca

4028 Rue Steinberg Saint Laurent Qc H4R-2G7

514 338 1999